

No. ARTICLE	NUMERO DE PIECE	QTE
1	corps	1
2	bouton	1
3	support	1
4	colle	1
5	bouchon	1

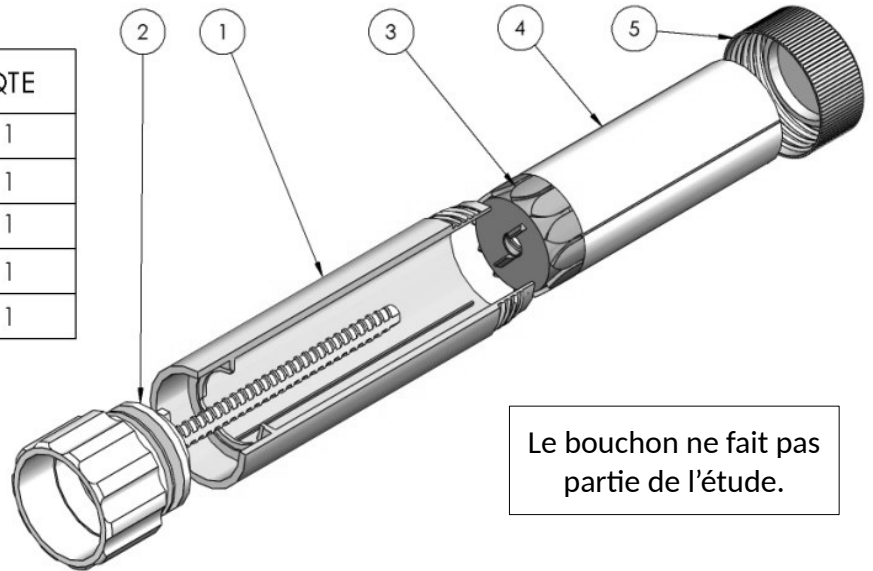

## 1. DÉFINITION DES CLASSES D'ÉQUIVALENCE

Faire valider la définition des classes d'équivalence par l'enseignant sur le lecteur 3D avant de mettre le dessin en couleur.

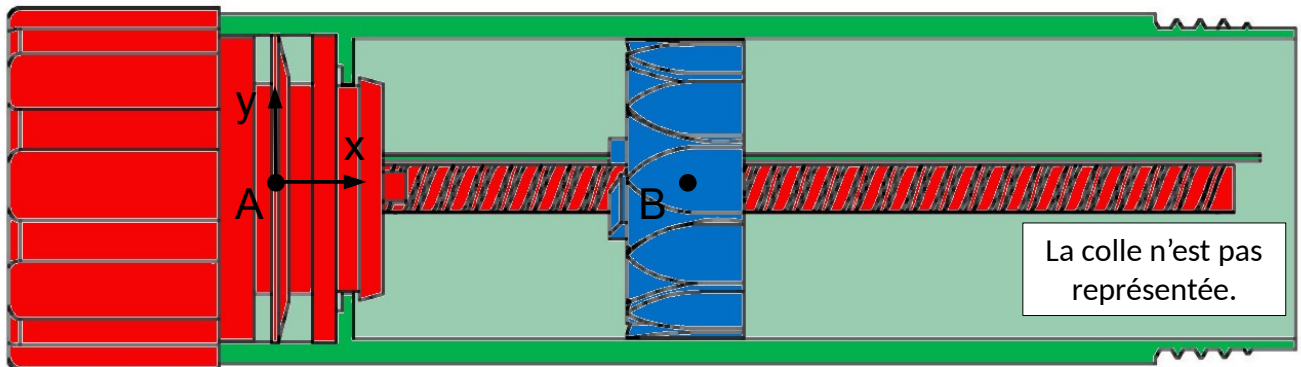

Définition des classes d'équivalence :

**Corps : S1 = { 1 }**

**Bouton : S2 = { 2 }**

**Colle : S3 = { 3 , 4 }**

## 2. GRAPHE DE LIAISON

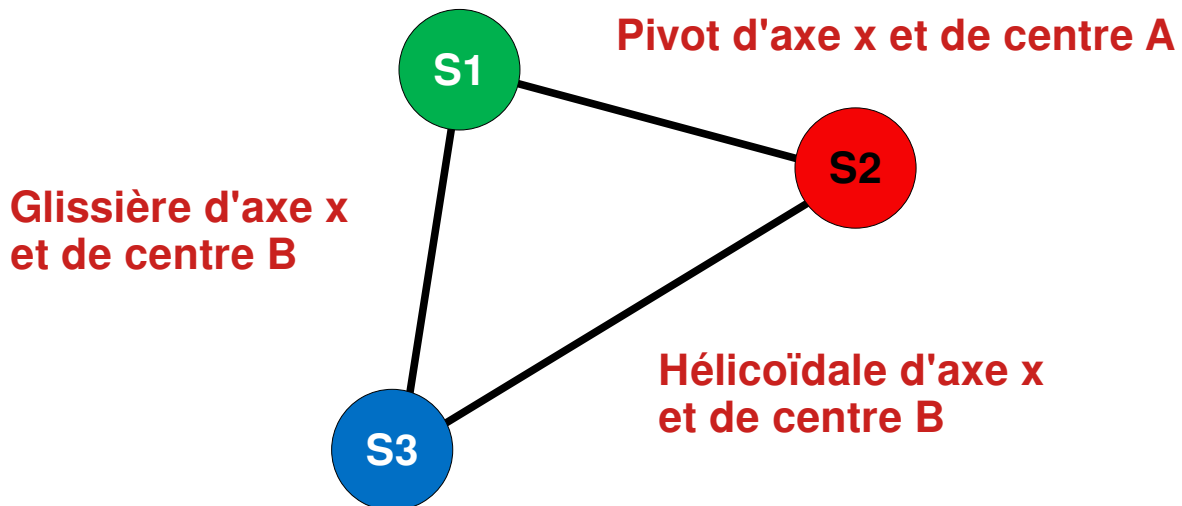

## 3. IDENTIFICATION DES LIAISONS

Au niveau du nom de la liaison préciser le point du centre et l'axe de la liaison. (par exemple : Liaison pivot glissant de centre A et d'axe y )

Liaison entre : **S1 et S2**

Nom et symbole 2D : **Pivot d'axe x et de centre A**

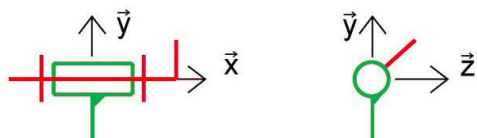

Degrés de liberté

<del>Tx</del>	Rx
<del>Ty</del>	<del>Ry</del>
<del>Tz</del>	<del>Rz</del>

Liaison entre : **S1 et S3**

Nom et symbole 2D : **Glissière d'axe x et de centre B**



Degrés de liberté

Tx	<del>Rx</del>
<del>Ty</del>	<del>Ry</del>
<del>Tz</del>	<del>Rz</del>

Liaison entre : **S2 et S3**

Nom et symbole 2D : **Hélicoïdale d'axe x et de centre B**

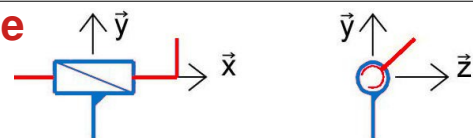

Degrés de liberté

Tx	Rx
<del>Ty</del>	<del>Ry</del>
<del>Tz</del>	<del>Rz</del>

## 4. SOLUTIONS CONSTRUCTIVES :

### 4.1 Entre le corps et le bouton

La liaison entre le corps et le bouton comporte un arrêt en translation. **Expliquer** comment est réalisé cet arrêt **en dessinant un croquis** de la solution constructive.

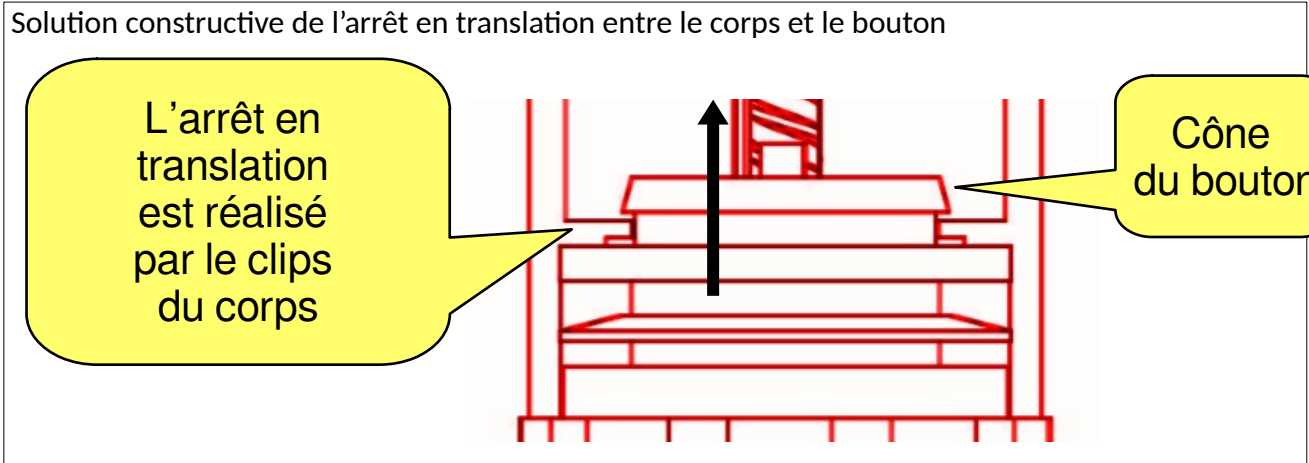

Quel est l'intérêt de cette solution ?

**L'intérêt est lors de l'assemblage du système. Étant en plastique, le clips se déforme pour laisser passer le cône du bouton puis reviens pour verrouiller le bouton en translation. Le montage de S2 dans S1 est particulièrement simple car il suffit de pousser le bouton dans le corps ; de plus les composants peuvent être réalisés en une seule pièce.**

### 4.2 Entre le corps et le support

La liaison entre le corps et et le support comporte un arrêt en rotation. **Expliquer** comment réaliser cet arrêt **en dessinant un croquis** de la solution constructive.

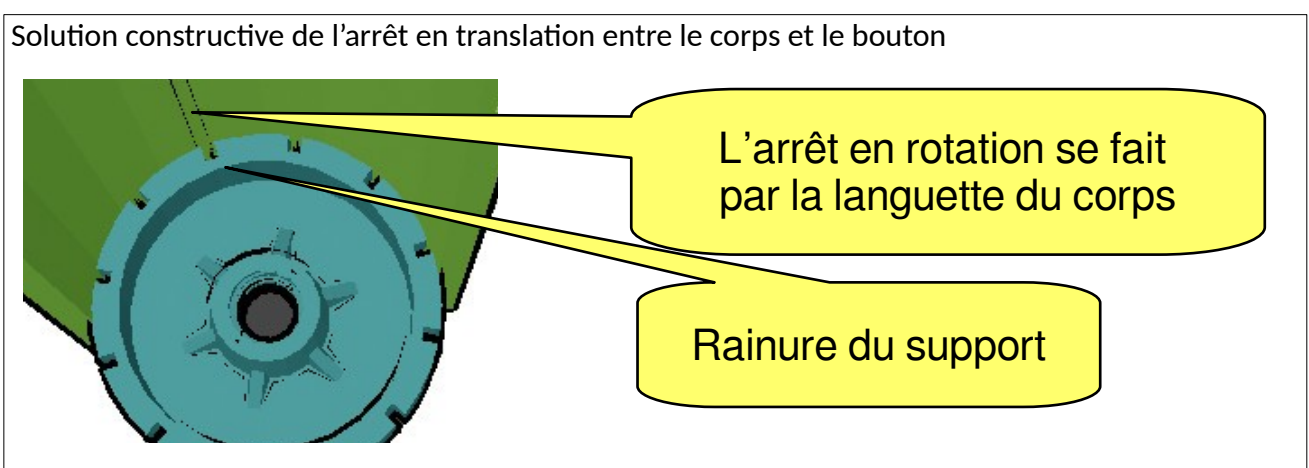

5. CHAÎNE CINÉMATIQUE

